

-1

(KSC 03-090)

• ; ; • ; ;  
 • ; ; • ; ;

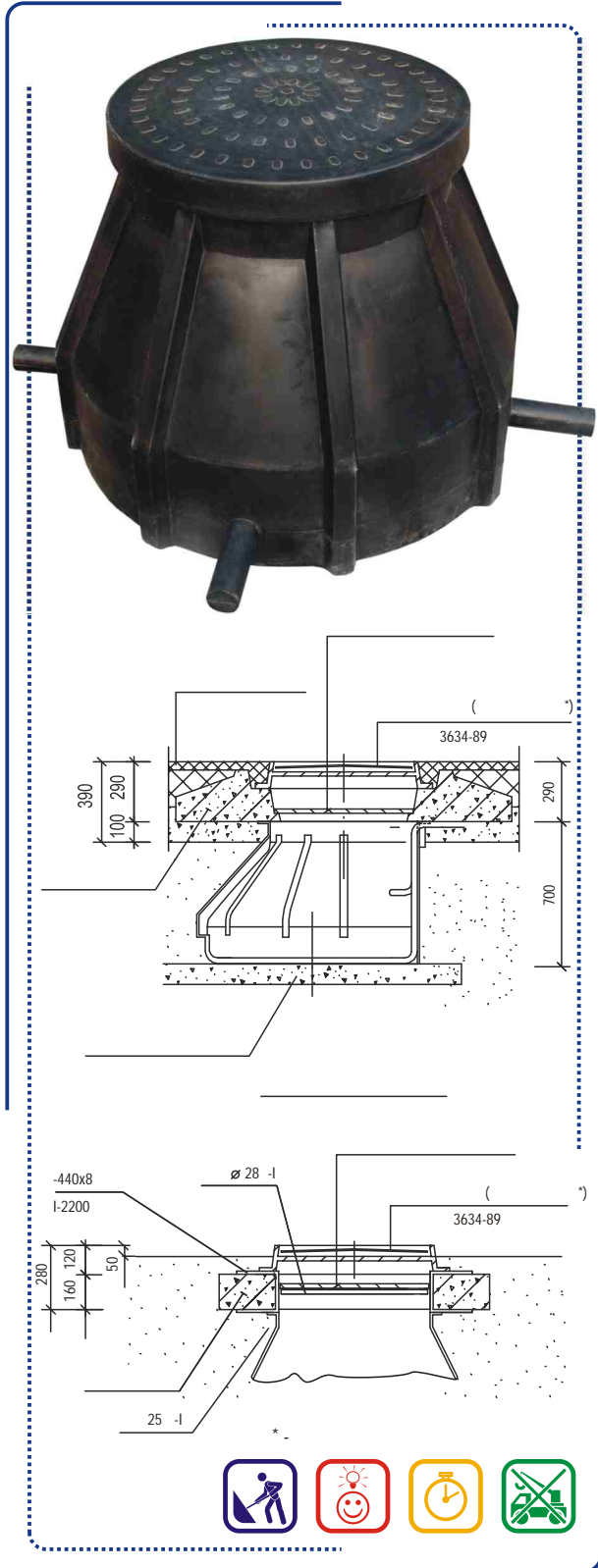

-1  
 ( ; ; ).  
 -1  
 -1 4-  
 -60 -40  
 45  
 -1

( ; )  
 10  
 2  
 -920 620 700 ;  
 -d-630 100  
 -22 ;  
 -31  
 : -50 +60